



Offerta Formativa Extracurriculare A.S. 2016/2017

**I.C. Statale "R. Trifone"
di Montecorvino Rovella (SA)**

Progetto Flying to the world



- Luogo: Montecorvino Rovella
- Destinatari: Tutti gli alunni delle terze della Scuola Secondaria di primo grado
- N° alunni ammessi: max. 20 (sottoposti a selezione)
- Ore: 30
- Il progetto vuole offrire ai ragazzi la possibilità di potenziare l'apprendimento della lingua inglese offrendo, nel contempo, un percorso di preparazione alla certificazione Flyers (possibilità di sostenere l'esame in sede se si raggiunge il numero richiesto).



Progetto Flying to the world



■ Obiettivi didattici

- Arricchire la comunicazione in altre lingue
- rafforzare le abilità di scrittura , ascolto e dialogo in lingua inglese
- rafforzare il livello di indipendenza nell'uso comunicativo della lingua
- rafforzare le conoscenze grammaticali attraverso la pratica
- migliorare la pronuncia
- ampliare il lessico
- aumentare la motivazione
- preparare gli studenti alla certificazione Flyers



Progetto Piccoli Fotografi Crescono...

- Luogo: Montecorvino Rovella ed Acerno
- Destinatari: Tutti gli alunni
- N° alunni ammessi: max 20
- Ore: 30 per plesso
- Il progetto vuole avviare i più giovani alla fotografia non solo attraverso una prima conoscenza ed acquisizione della tecnica, ma anche e soprattutto stimolandoli all'attenzione all'osservazione, all'analisi, all'apprezzamento della realtà che li circonda, sollecitandoli a cogliere e comunicare, secondo la loro personalità e sensibilità, ciò che percepiscono.

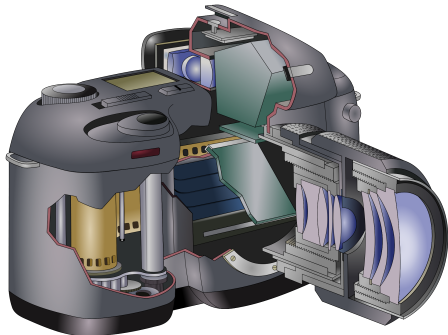

Progetto

Piccoli Fotografi Crescono...



- Temi del Laboratorio fotografico
 - la fotografia come forma d'arte e di espressione.
 - La fotografia come potente alleato per creare, raccontare e comunicare
 - Scoprire ed utilizzare nuove tecnologie per la fotografia
 - Ricercare attraverso il mirino linee, forme, prospettive, figure, simmetrie... scoprire la geometria.
 - Sperimentare che un oggetto cambia la sua forma a seconda del punto di osservazione
 - Utilizzare la macchina fotografica come se fosse un "terzo occhio" che ci consente di cogliere dei particolari di ciò che ci circonda, che spesso guardiamo...senza vedere.
 - Osservare fotografie, analizzarle, confrontarle, raccontarle e sceglierle.
 - Favorire la collaborazione e cooperazione tramite lavori di gruppo

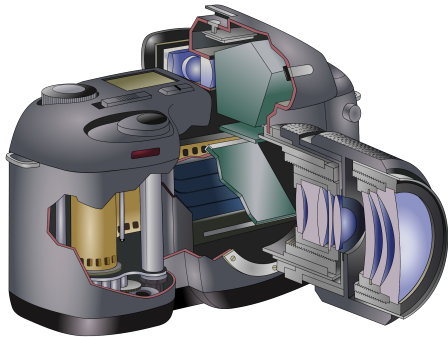

Progetto Romeo e Giulietta del Sud



- Luogo: Montecorvino Rovella
- Destinatari: tutti gli alunni della secondaria di I grado
- N° alunni ammessi: max 20
- Ore: 30
- Il progetto vuole stimolare la creatività e la fantasia dei ragazzi attraverso l'ideazione, la progettazione e la realizzazione di una sceneggiatura disegnata prendendo ispirazione dalla storia montecorvinese di Romeo e Giulietta.



Progetto Romeo e Giulietta del Sud



- Obiettivi didattici:
 - Conoscere i vari aspetti della realtà in cui i ragazzi vivono
 - stimolare la creatività e la fantasia dei ragazzi
 - Acquisire maggiori abilità e competenze espressive dei linguaggi (storyboard) verbale e non verbale
 - Promuovere il benessere relazionale e sociale
 - Contribuire alla valorizzazione del proprio territorio, alla conservazione ed al recupero della memoria collettiva



Progetto Il corpo in movimento



- Luogo: Montecorvino Rovella ed Acerno
- Destinatari: tutti gli alunni della scuola secondaria di I Grado
- N° alunni ammessi: tutti gli alunni delle classi prime
- Ore: 40
- Il progetto ha per finalità principale quella di utilizzare la motricità come veicolo per l'apprendimento, l'espressione e lo sviluppo della personalità; vuole potenziare le discipline motorie e sviluppare comportamenti ispirati ad uno stile di vita sano, con particolare riferimento all'alimentazione, all'educazione fisica ed allo sport. L'attività svolta in palestra o sui campi sportivi incoraggia, infine, l'apprendimento cooperativo attraverso il gioco di squadra e le attività a coppie o in piccoli gruppi, in cui prevalgono relazioni di mutuo aiuto, collaborazione e comunicazione paritaria.



Progetto

Il corpo in movimento



- Obiettivi didattici
- favorire la conoscenza di sé e l'armonico sviluppo della personalità, per migliorare la capacità di agire, di esprimersi e di operare nel quotidiano
- sviluppare le abilità motorie, sia per garantire l'acquisizione degli schemi di movimento irrinunciabili per l'evoluzione della personalità, sia per aumentare le esperienze di movimento, sempre meno numerose
- migliorare la funzionalità degli organi e degli apparati corporei, per consentire il corretto aggiustamento corporeo alle diverse e mutevoli situazioni, per tutta la durata della vita
- incoraggiare l'acquisizione di una cultura motoria e sportiva, sia come stile di vita, orientata al miglioramento della salute, del benessere personale, della possibilità di stare bene con il proprio corpo e con gli altri; sia come educazione alla competizione nei diversi ruoli di giocatore, arbitro e/o spettatore competente (fair play)
- far emergere le attitudini personali, per consentire all'allievo di orientarsi valorizzando le proprie potenzialità e accrescendo l'autostima.

Progetto Il giornalino scolastico



- Luogo: Acerno
- Destinatari: tutti gli alunni della scuola secondaria di I Grado del plesso di Acerno
- N° alunni ammessi: circa 60
- Ore: 48
- La realizzazione del giornalino scolastico è un'iniziativa che mira a coniugare vita vissuta, parola scritta, immagini, saperi e ci consente aperture verso l'attualità e la lettura del mondo contemporaneo che nessun libro consente, insomma ci permette di realizzare un obiettivo davvero ambizioso: insegnare a leggere la realtà.

Progetto Il giornalino scolastico



- Obiettivi didattici
 - Promuovere gli alunni al piacere della lettura e della scrittura
 - Far conoscere i linguaggi e le tecniche giornalistiche
 - Stimolare le capacità espressive, comunicative e creative
 - Favorire lo sviluppo di una competenza linguistica più salda
 - Consolidare il metodo della ricerca anche su Internet
 - Favorire lo scambio culturale

Progetto

Sportello didattico – Lingua Italiana



- Luogo: Montecorvino Rovella
- Destinatari: tutti gli alunni della scuola secondaria di I Grado del plesso centrale
- N° alunni ammessi: è prevista prenotazione. Max 8 alunni per lezione
- Ore: circa 40
- è un servizio di supporto in orario pomeridiano rivolto ad alunni che abbiano specifiche e limitate carenze disciplinari o che vogliano approfondire la propria preparazione. Il ricorso a tale forma di sostegno è determinato dalla capacità di autovalutazione dello studente, che vi accede spontaneamente o dietro sollecitazione del docente per:
 - ✓ brevi spiegazioni individuali o per piccoli gruppi;
 - ✓ correzione esercizi, aiuto nell'esecuzione dei compiti scritti e orali;
 - ✓ consulenza metodologica per ricerche individuali e di gruppo
- Lo sportello didattico non sostituisce la tipologia di recupero disciplinare nei casi di carenze gravi e serie difficoltà d'apprendimento.

Progetto Sportello didattico - Italiano



- Obiettivi didattici
 - Raggiungimento delle competenze linguistiche minime previste/potenziamento per gli alunni della scuola secondaria di 1° grado
 - Ascoltare
 - Parlare
 - Leggere
 - Scrivere



Progetto Sportello didattico - Matematica



- Luogo: Montecorvino Rovella
- Destinatari: tutti gli alunni della scuola secondaria di I Grado del plesso centrale
- N° alunni ammessi: è prevista prenotazione. Max 8 alunni per lezione
- Ore: circa 40
- è un servizio di supporto in orario pomeridiano rivolto ad alunni che abbiano specifiche e limitate carenze disciplinari o che vogliano approfondire la propria preparazione. Il ricorso a tale forma di sostegno è determinato dalla capacità di autovalutazione dello studente, che vi accede spontaneamente o dietro sollecitazione del docente per:
 - ✓ brevi spiegazioni individuali o per piccoli gruppi;
 - ✓ correzione esercizi, aiuto nell'esecuzione dei compiti scritti e orali;
 - ✓ consulenza metodologica per ricerche individuali e di gruppo
- Lo sportello didattico non sostituisce la tipologia di recupero disciplinare nei casi di carenze gravi e serie difficoltà d'apprendimento.

Progetto Sportello didattico - Matematica

- Obiettivi didattici
 - Raggiungimento delle competenze matematico-scientifiche minime previste/ potenziamento per gli alunni della scuola secondaria di 1° grado



Progetto Sportello didattico - Inglese



- Luogo: Montecorvino Rovella
- Destinatari: tutti gli alunni della scuola secondaria di I Grado del plesso centrale
- N° alunni ammessi: è prevista prenotazione. Max 8 alunni per lezione
- Ore: circa 40
- è un servizio di supporto in orario pomeridiano rivolto ad alunni che abbiano specifiche e limitate carenze disciplinari o che vogliano approfondire la propria preparazione. Il ricorso a tale forma di sostegno è determinato dalla capacità di autovalutazione dello studente, che vi accede spontaneamente o dietro sollecitazione del docente per:
 - ✓ brevi spiegazioni individuali o per piccoli gruppi;
 - ✓ correzione esercizi, aiuto nell'esecuzione dei compiti scritti e orali;
 - ✓ consulenza metodologica per ricerche individuali e di gruppo
- Lo sportello didattico non sostituisce la tipologia di recupero disciplinare nei casi di carenze gravi e serie difficoltà d'apprendimento.

Progetto Sportello didattico - Inglese



- Obiettivi didattici
 - Raggiungimento delle competenze linguistiche L2 minime previste/potenziamento per gli alunni della scuola secondaria di 1° grado
 - Listening
 - Reading
 - Writing
 - Speaking



Progetto Noi ed i nonni

- Luogo: S. Martino di Montecorvino Rovella
- Destinatari: gli alunni della IV A e V A
- Ore: 36
- Gli alunni attraverso incontri-intervista con i nonni confronteranno aspetti della società attuale con quelli del passato. Una mostra finale di disegni, oggetti e foto socializzerà la loro esperienza scolastica mentre una manifestazione coreografica mostrerà aspetti e scene di vita del passato.

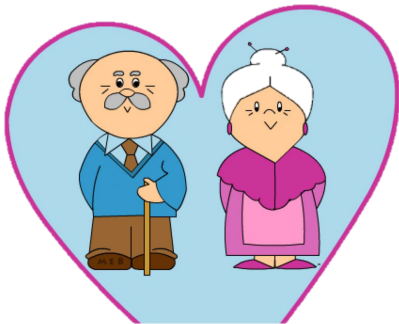

Progetto Noi ed i nonni



■ Obiettivi didattici

- Ricavare informazioni da interviste e verbalizzarle
- Rielaborare le informazioni con produzioni di opuscoli conclusivi
- Condividere i valori tra generazioni attraverso i modelli di vita del “passato”.
- Assumere comportamenti rispettosi in famiglia ed in società.
- Usare la linea del tempo per collocare gli avvenimenti relativi alle interviste
- Rielaborare le informazioni assunte sotto forma di grafici, mappe e tabelle.

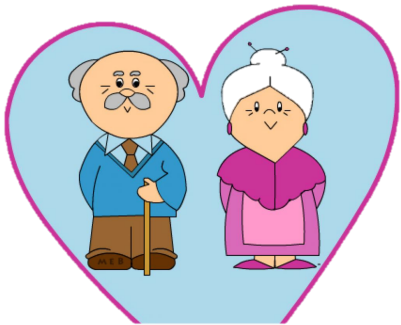

Progetto

Avvio alla danza classica e contemporanea



- Luogo: Montecorvino Rovella
- Destinatari: Tutti gli alunni della scuola secondaria di primo grado
- N° alunni ammessi: quanti superano la selezione
- Ore: 36
- Un **laboratorio di danza classica** per gli alunni della scuola secondaria di primo grado perché convinti che “la danza rappresenta un’esperienza totalizzante, in quanto riesce a conciliare lo sviluppo motorio con quello espressivo e comunicativo, coinvolge l’intera persona, nell’atto simultaneo di muoversi, pensare e sentire. Risponde alle modalità cognitive infantili, caratterizzate da una forte dominanza sensoriale e motoria e ne favorisce l’evoluzione in forme di linguaggio più complesse che facilitano l’espressione personale, ma anche la relazione interpersonale. La sua pratica può quindi migliorare lo sviluppo fisico, mentale ed emotivo di chi sta costruendo una propria identità attraverso la rielaborazione in forma autonoma di esperienze sociali e cognitive. Danzando, l’allievo impara a conoscere il proprio corpo e ad usarlo come mezzo di comunicazione con gli altri, scopre che la qualità del proprio movimento varia a seconda delle emozioni provate ed è strettamente collegato allo spazio usato, alla musica, al ritmo e, non ultimo alle persone che lo circondano.”

Progetto

Avvio alla danza classica e contemporanea



- Obiettivi didattici
 - Sviluppare le capacità espressive non verbali
 - Avviare allo studio ed all'apprendimento tecnico-pratico della danza classica e contemporanea concentrandosi sull'affinamento tecnico e stilistico delle strutture di base sia alla sbarra che al centro e delle principali forme di coordinazione con una particolare attenzione rivolta alla percezione/costruzione del movimento inteso come movimento globale.
 - Avviare allo studio del ruolo della danza nella storia e nella cultura.
 - Favorire negli alunni lo sviluppo armonico della personalità valorizzando linguaggi non verbali
 - Organizzare attraverso nuove discipline di studio, abilità, conoscenze e competenze
 - Accrescere la consapevolezza della propria corporeità così da rafforzare le attitudini attraverso processi formativi mirati allo sviluppo integrale della personalità

Progetto Atelier di pittura



- Luogo: Montecorvino Rovella
- Destinatari: Tutti gli alunni della scuola secondaria di primo grado
- N° alunni ammessi: max 20
- Ore: circa 30
- Il Progetto nasce dall'esigenza emersa da parte di alcuni alunni di ampliare e approfondire la conoscenza delle tecniche grafiche e pittoriche apprese nelle ore curricolari di lezione. La conoscenza delle caratteristiche espressive di ciascuna tecnica e la consapevolezza nell'uso consentirà un'interpretazione personale e creativa della realtà e aiuterà a comprendere meglio se stessi per potersi orientare nel proprio percorso scolastico futuro.

Progetto Atelier di Pittura



- **Obiettivi didattici**
- Sviluppare e potenziare abilità pratico-manuali nonché la conoscenza di tutte le principali tecniche pittoriche, e dei materiali che per queste si utilizzano.
- Sviluppare capacità di copiare dal vero e da foto, di eseguire il chiaroscuro e gli effetti dell'illuminazione Copia dal vero e da foto.
- scoprire un nuovo o diverso modo di raccontarsi; imparare a codificare le informazioni iconografiche sulla base della conoscenza di se stessi. Favorire la conoscenza e l'uso dei colori in relazione alle proprie inclinazioni, emozioni e stato d'animo.
- Integrare diverse potenzialità e abilità ai fini di un risultato comune
- Favorire il benessere scolastico degli alunni.
- Educare i nostri giovani alla conoscenza ed al rispetto del patrimonio storico-artistico nelle sue diverse manifestazioni e stratificazioni. Stimolare in loro il senso civico
- Sviluppare la dimensione estetica e critica come stimolo a migliorare la vita
- Incrementare le capacità di raccordo con altri ambiti disciplinari rilevando come nell'opera d'arte confluiscono, emblematicamente, aspetti e componenti dei diversi campi del sapere (umanistico, scientifico e tecnologico).

Progetto Balli di gruppo



- Luogo: Montecorvino Rovella
- Destinatari: Tutti gli alunni della scuola secondaria di primo grado
- N° alunni ammessi: max 20
- Ore: ~ 30
- Il progetto vuole contribuire alla crescita dei ragazzi attraverso la Danza di gruppo, favorendo la conoscenza del proprio corpo e delle realtà circostanti, trasmettendo ai ragazzi la volontà di raggiungere risultati sviluppando la propria personalità attraverso il sano agonismo ed il gesto atletico arricchito da elementi quali armonia, musicalità, interpretazione e coordinamento dei movimenti. Si tratta di attività libera, creativa e ricreativa, stimolante e socializzante, e insieme formativa in senso generico e soprattutto educativa per ognuno. Di particolare interesse è la prospettiva che questo sport può aprire nei riguardi di una positiva educazione della migliore gestione dell'aggressività in comportamenti condivisi. I balli di gruppo, in maniera significativa, contengono forme di comunicazione, sia pure insolita poiché priva di parole o informazioni verbali. Infatti le azioni costituiscono una autentica comunicazione che si realizza attraverso l'esecuzione di compiti di tipo motorio, nel confronto in attività di singolo, senza contare le attività che prevedono rapporto comunicativo con l'ambiente.

Progetto Balli di gruppo



- Obiettivi didattici
 - Sviluppare le capacità di rispondere attraverso il movimento a stimoli esterni
 - Favorire negli alunni lo sviluppo armonico della personalità valorizzando linguaggi non verbali
 - Esprimere le proprie idee ed emozioni attraverso gesti tecnici e passi prestabiliti
 - Imparare a trasformare le emozioni in movimento
 - Capacità di memorizzare delle sequenze di movimento
 - Ampliamento delle capacità di improvvisazione
 - Relazionarsi e lavorare in gruppo
 - Capacità di relazionarsi con il pubblico vincendo la paura del giudizio